

ZED ZED PARETE

design by
Tommaso Cimini

Istruzioni
Hinweisungen
Instructions
Instrucciones

LUMINA
www.lumina.it

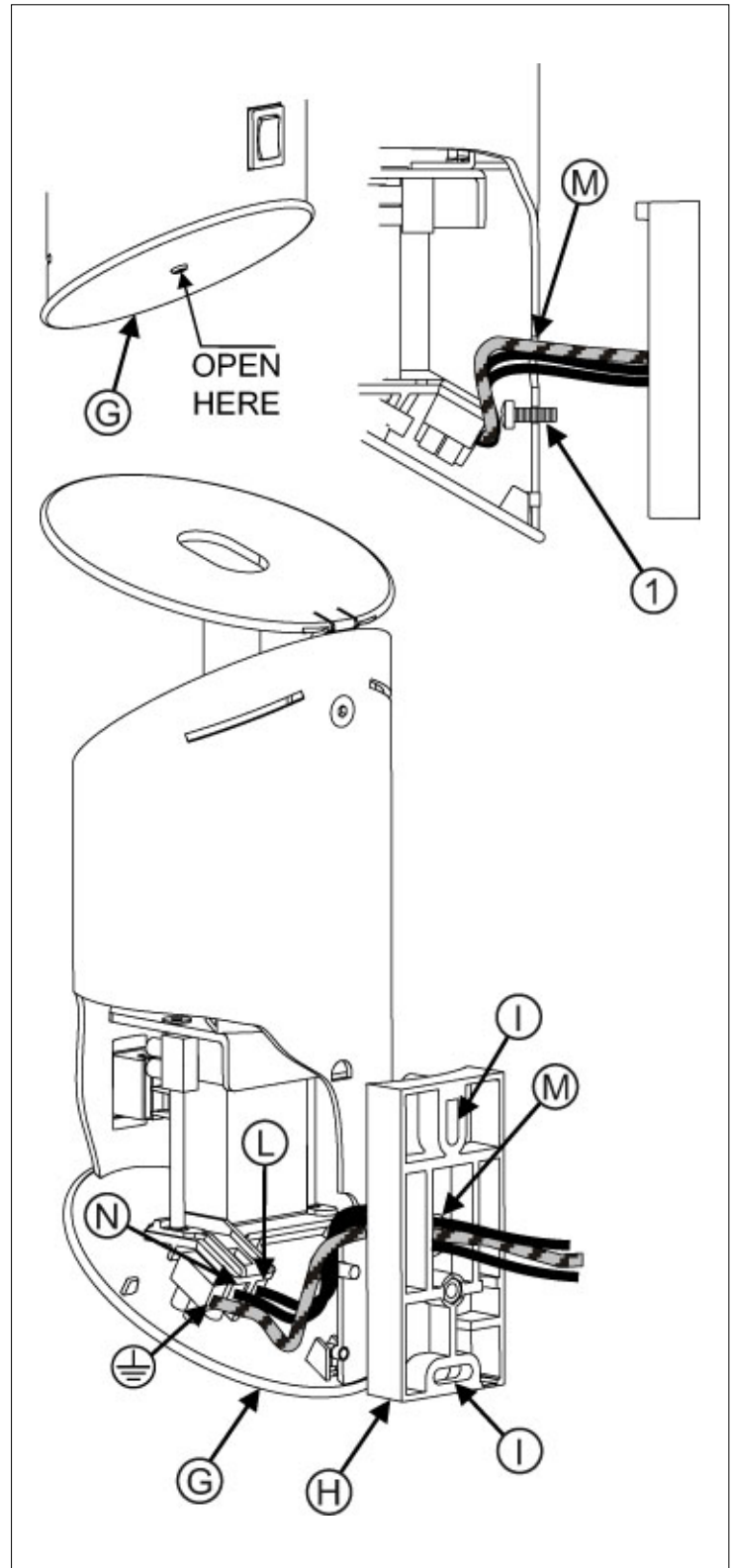
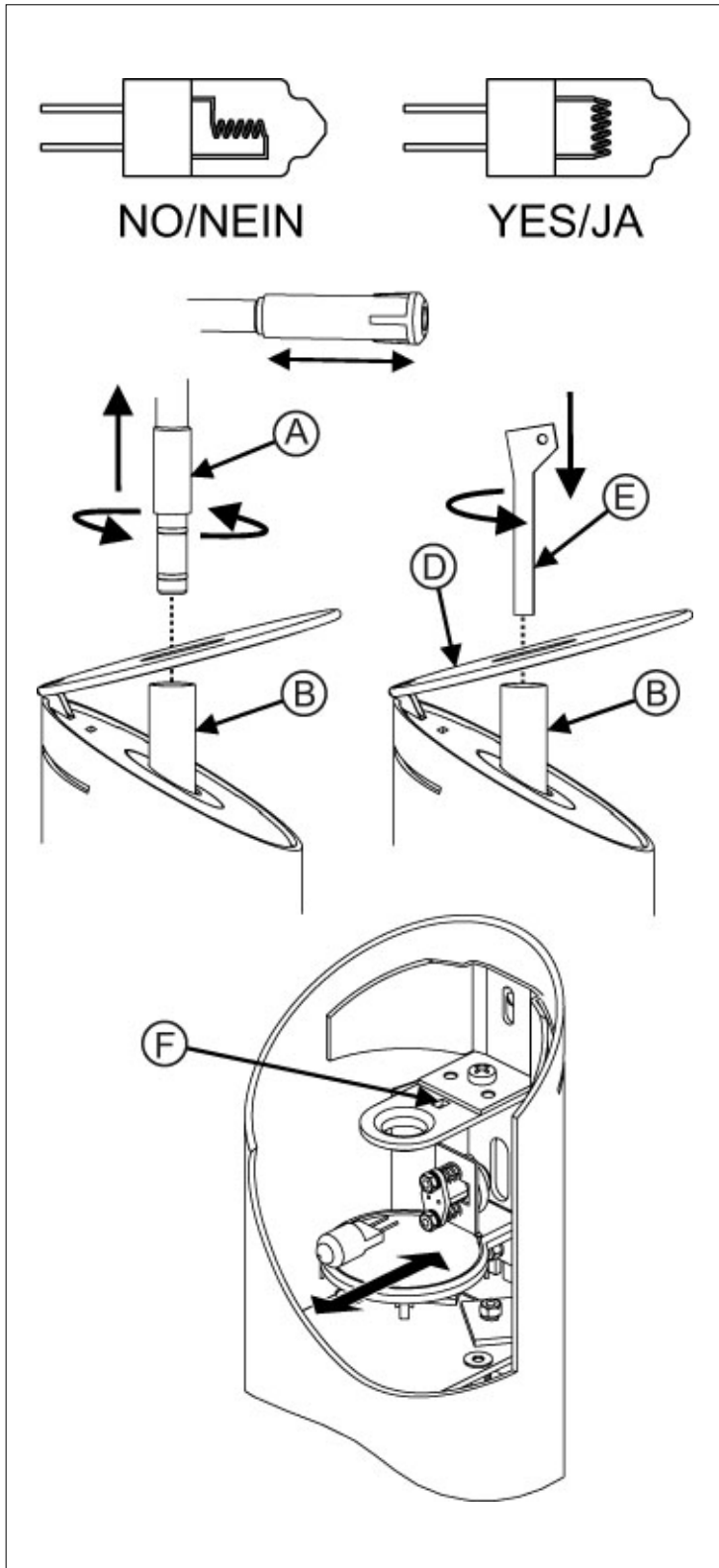

I

Lampada a fibre ottiche orientabili in qualsiasi direzione, doppia intensità di luce, regolazione dell'ampiezza del fascio luminoso, scelta tra luce concentrata e luce diffusa.

Trasformatore elettronico interno con potenziometro di regolazione dell'intensità di luce. Non collegare l'apparecchio a regolatori esterni.

L'apparecchio ZED è stato progettato in particolare per la lettura e l'illuminazione "soft" di camere da letto o come lampada d'atmosfera.

Solo per uso interno.

F Apparecchio idoneo ad essere montato su superfici normalmente infiammabili.

Zed tavolo:  Apparecchio in classe II (doppio isolamento).

Zed parete: apparecchio in classe di isolamento prima, con presenza di cavo di messa a terra.

SOSTITUZIONE DELLA LAMPADINA

L'apparecchio ZED è un prodotto ad elevata tecnologia, pertanto la sostituzione della lampadina deve essere effettuata con particolare cura: un errato montaggio o l'uso di una lampadina non adatta ne possono compromettere il funzionamento.

In caso di sostituzione della lampadina alogena utilizzarne una alogena autoprotetta



Usare lampadine da 20W-12V , attacco G4 che non richiedono lo schermo di protezione: **non montare** assolutamente lampadine di maggior potenza. Per il corretto funzionamento dell'ottica interna, usare solo lampadine a filamento orizzontale.

1) Staccare la spina se l'apparecchio ne è munito o togliere la tensione elettrica dell'impianto. Lasciare raffreddare completamente la lampadina e l'apparecchio prima di toccarlo con mani.

D

Tischleuchte mit Glasfasern, in alle Richtungen drehbar, flexibel. Auswahl zwischen diffusum oder konzentriertem Licht. Die Leuchte ZED wurde für die Soft-Beleuchtung im Schlafzimmer oder als Leuchte für eine gemütliche Atmosphäre entworfen.

Mit Elektronischer Innentrafo mit Dimmer. Bitte nicht mit Dimmer oder mit Dimmer ausgestatteten Geräten verbinden.

Gerät nur für Innenbeleuchtung geeignet.

F Die Leuchte kann auf normal entzündbaren Flächen montiert werden.

Zed Tischleuchte:  Gerät in II Isolierklasse (Doppelisolierung)

Zed Wandleuchte: Gerät in I Isolierklasse, mit Erdkabel.

AUSTAUSCH DES LEUCHTMITTELS

Die Leuchte ZED ist ein Produkt von fortschrittlicher Technologie, deshalb muss das Leuchtmittel sehr sorgfältig ausgewechselt werden; eine falsche Montage oder ein nicht passendes Leuchtmittel könnte Ihre Funktion beeinträchtigen. Wenn das Leuchtmittel gewechselt werden muss, bitte ein selbstschuetzendes Leuchtmittel verwenden 

Nur Leuchtmittel max 20W-12V , Fassung G4 verwenden, die kein Schutzglas benötigen, Leuchtmittel mit höherer Leistung auf keinen **Fall verwenden**. Für die korrekte Funktion der internen Optik, nur Leuchtmittel mit waagrecht Draht verwenden.

- 1) Stecker herausziehen oder Spannung unterbrechen. Das Leuchtmittel und die Leuchte vollständig erkalten lassen, bevor es mit den Händen berührt wird.
- 2) Das flexible Rohr (A) mit den Glasfasern durch Ziehen und Drehen entfernen.
- 3) Das Gelenk (B) nach links mit beigefügtem Schlüssel (E) drehen um es lösen.
- 4) Den Dekel (D) mit dem untenstehenden durchscheinenden Diffusionsschirm vorsichtig entfernen.

GB

Adjustable optic fiber light fitting, the width of the light beam can be altered, generating concentrated or diffused light.

Electronic transformer inside, equipped with a potentiometer to regulate light intensity. Do not connect this fitting with any external regulator.

Zed has been designed to give the best lighting solution for the reading and "soft" lighting of the bedrooms, as well as for creating a special atmosphere.

Only for interiors.

F This fitting is suitable for use on any normally flammable surface.

Zed table lamp:  light fitting built in second insulating class (double insulation).

Zed wall lamp: light fitting built in first insulation class, with earth connection.

REPLACEMENT OF THE BULB

Zed is a light fitting with advanced technology, therefore the relamping must be carefully made: a faulty assembling or the use of an unsuitable bulb may reduce the performances. In case of halogen lamp replacement please use a self shielded tungsten halogen lamp only 

Only use bulbs max 20W-12V , with lampholder G4 that do not need protecting screens; do not use bulbs with higher power. To get the correct lighting performance, use only bulbs with horizontal filament. Proceed as follows:

- 1) Unplug the same or switch off the main. Let the light fitting and the bulb cool down before touching it with the hands.
- 2) Remove the optic fibers flexible tube (A) by pulling and twisting it.
- 3) Unscrew the tube (B) with the wrench (E): turn anticlockwise.
- 4) Remove the plate (D) together with the transparent diffuser.
- 5) Extract the burned bulb and insert the new one paying attention that it is positioned straight.
- 6) Reassemble the plate (D) with the diffuser: locate it correctly paying attention to the

2) Asportare il tubo flessibile (A) contenente le fibre ottiche, tirandolo e ruotandolo. 3) Svitare il raccordo (B) usando l'apposita chiave in dotazione (E) ed agendo in senso antiorario. 4) Asportare con delicatezza il coperchio (D) insieme al sottostante schermo traslucido.

5) Togliere la lampadina bruciata ed inserire a fondo la nuova controllando che sia montata diritta.

6) Rimontare lo schermo con il coperchio facendo attenzione al punto di riferimento (F); riavvitare il raccordo ed inserire a fondo il tubo flessibile contenente la fibra ottica.

ZED PARETE - MONTAGGIO

1) Togliere tensione all'impianto elettrico.

2) Togliere il coperchio (G) svitando la vite centrale.

3) Smontare la piastra (H) svitando la vite (1).

4) Fissare a parete la piastra (H) con le viti inserite nei fori (I), avendo cura di far passare dal foro (M) i cavi elettrici dell'impianto.

5) Montare il corpo lampada sulla piastra (H) e fissarlo con la vite (1): Collegare i cavi alla morsettiera: il cavo giallo-verde va collegato al morsetto di terra 

NOTA: il circuito di terra deve essere a norme.

Rimontare il coperchio (G) ed inserire il tubo flessibile (A) della fibra ottica.

Lampada conforme alle vigenti normative europee, corredata di attestato di conformità rilasciato da:



La sicurezza dell'apparecchio è garantita dalla osservanza di queste istruzioni pertanto si raccomanda di conservarle.

GARANZIA: Per questo apparecchio valgono le condizioni di garanzia valide nella rispettiva nazione. La garanzia viene riconosciuta soltanto se accompagnata dal documento giustificativo dell'acquisto.



5) Das ausgebrannte Leuchtmittel herausziehen und das neue gerade einsetzen. 6) Den Diffusionschirm mit dem Deckel unter Berücksichtigung des Bezugspunktes (F) wieder montieren; das Gelenk wieder anschrauben und die Glasfaser voll einsetzen.

ZED WANDELEUCHTE - MONTAGE

1) Spannung unterbrechen.

2) Den Deckel (G) durch Abschrauben der mittleren Schraube abnehmen.

3) Die Platte (H) durch Lösen der Schraube (1) abmontieren.

4) Die Platte (H) an der Wand mit den Schrauben in den Löchern (I) befestigen und die Leitungskabel durch die Öffnung (M) ziehen.

5) Den Lampenkörper auf die Platte (H) montieren und mit der Schraube (1) befestigen. Die Kabel mit der Klemme verbinden und das gelb-grüne Kabel an die Erdklemme  anbringen.

ANMERKUNG: Die Erdanlage muss den Normen entsprechen. Den Deckel (G) erneut aufsetzen und die Glasfaser (A) einsetzen.

Die Leuchte entspricht den geltenden europäischen Sicherheitsnormen. Der Prüfbericht wurde ausgestellt von:



Die Sicherheit dieses Gerätes ist nur gewährleistet, wenn diese Montageanleitung genau beachtet wird. Wir empfehlen daher diese aufzubewahren.

GARANTIE: Für die Leuchten gelten die im Kaufland Garantiebestimmungen. Zur Inanspruchnahme von Garantieleistungen ist in jedem Fall aber die Vorlage des Kaufbeleges erforderlich.



reference mark (F): screw on the tube (B) and insert the optic fiber flexible tube (A).

ZED WALL - ASSEMBLING

1) Switch off the main.

2) Remove the cover (G) unscrewing the central screw.

3) Remove the support (H) unscrewing the screw (1).

4) Secure the support (H) to the wall by inserting the screws in the holes (I): pay attention to let the cables of the main pass through the hole (M).

5) Place the light body on the plate (H) and secure it with the screw (1): connect the cables to the terminal block: the yellow-green cable must be connected to the earth block marked 

ATTENTION: the earth circuit of the main must be realized according to the security norms.

Reassemble the cover (G) with its screw and insert the fiber optic flexible tube (A) in the tube (B).

This light fitting perfectly conforms to the European safety rules in force and it is certified by:



Carefully read the instructions before assembling the light fitting which is guaranteed safe and reliable when it has been correctly installed and properly used. We recommend to conserve the instructions.

GUARANTEE: This light fitting is guaranteed under the conditions in force in the Country of sale. For claims under guarantee, the sales receipt must be shown.



F

Lampe aux fibres optiques orientable en toute direction, réglage de l'ampleur du faisceau lumineux, choix entre lumière concentrée et diffusée.

Transformateur électronique intérieur, avec potentiomètre pour varier l'intensité lumineuse. Ne branchez pas cet appareil à des variateurs extérieurs.

L'appareil ZED a été dessiné spécialement pour la lecture et l'éclairage "soft" de chambres à coucher ou d'ambiance.

Emploi à l'intérieur exclusivement.

 Appareil apte au montage sur des surfaces normalement inflammables.

Zed à poser:  appareil en classe d'isolation **II** (double isolation).

Zed applique: appareil en classe d'isolation **I**, avec câble de mise à terre.

REMPACEMENT DE L'AMPOULE

La lampe ZED est un produit de technologie avancée et le remplacement de la source de lumière doit être effectué avec un soin tout particulier: un montage incorrect ou l'emploi d'une source non adaptée pourrait compromettre son fonctionnement. En cas de remplacement montez une ampoule "auto-protégée"



N'utilisez que des ampoules de 20W-12V  maxi pour douille G4, qui n'exigent pas d'écran de protection: n'utilisez absolument pas d'ampoules de majeure puissance. Pour le fonctionnement correcte de l'optique interne, n'utilisez que des ampoules au filament horizontal

1) Débrancher la fiche si l'appareil en est muni ou enlever le courant électrique du réseau. Laisser l'ampoule et l'appareil se refroidir complètement avant des les toucher avec vos mains.

2) Retirez la fibre optique en tirant et tournant le flexible **(A)**.

3) Dévissez le raccord **(B)** dans le sens inverse des aiguilles d'une montre, avec la clé **(E)** fournie. 4) Enlevez délicatement le volet **(D)** et le diffuseur translucide situé

en dessous.

5) Enlevez la lampe brûlée et enfoncez à fond la lampe neuve en s'assurant qu'elle soit montée bien droite.

6) Remontez le diffuseur avec son volet en prenant soin de bien mettre en place le repère de positionnement **(F)**; revissez le raccord et réinsérez la fibre optique.

ZED APPLIQUE - MONTAGE

1) Coupez l'alimentation du secteur.

2) Dévissez la vis centrale du capot **(G)** et enlevez celui-ci.

3) Dévissez la vis **(1)** et extrayez le support **(H)**.

4) Fixez au mur le support **(H)** avec les vis dans les ouvertures **(I)**, prenant garde de faire passer les câbles du réseau par l'ouverture **(M)**.

5) Montez le corps de l'applique sur le support **(H)** avec la vis **(1)**. Raccordez les fils d'alimentation au bornier fil de terre jaune-vert au bornier 

NOTEZ BIEN: le circuit de terre doit être conforme aux normes.

Remontez le capot **(G)** et mettez en place le faisceau de fibres optiques **(A)**.

Appareil conforme aux normes de sécurité Européennes en vigueur et certifié par:



La sécurité d'emploi de cette lampe est soumise à l'observation de ces instructions et il est donc conseillé de les conserver.

GARANTIE: Les conditions de garantie sont celles en vigueur dans le Pays dans lequel l'achat a été effectué. La garantie ne sera appliquée que sur présentation de la facture d'achat.

**E**

Lámpara de fibra óptica orientable en cualquiera posición y regulación del haz luminoso (luz concentrada o difusa).

Transformador electrónico al interior, con potenciómetro para variar la intensidad luminosa. No conecte el aparato con reguladores externos.

Zed ha sido proyectado especialmente para lectura y iluminación suave del dormitorio o como lámpara de atmósfera.

Aparato idóneo solo para interiores.

 Aparato idóneo para el montaje sobre superficies normalmente inflamables.

Zed sobremesa:  aparato en clase de aislamiento **II** (doble aislamiento)

Zed pared: aparato en clase de aislamiento primera, con cable de tierra que debe ser conectado al cable verde-amarillo.

SUSTITUCION DE LA BOMBILLA

La lámpara Zed es un producto de elevada tecnología, por lo tanto la sustitución de la bombilla debe efectuarse con particular cuidado: un montaje errado o el uso de una bombilla inadecuada pueden comprometer el funcionamiento del aparato.

En caso de sustitución emplear bombillas de tipo "auto-protectivo" 

Utilizar bombillas de max. 20W-12V  con portalámpara G4, que no necesitan pantallas de protección: no utilizar bombillas de potencia más elevada. Para asegurar el correcto rendimiento del aparato, utilizar bombillas con filamento horizontal.

1) Quitar el enchufe de la toma eléctrica si el aparato va provisto o cortar la corriente eléctrica de la instalación. Dejar enfriar totalmente la bombilla y el aparato antes de tocarlo con las manos

2) Quitar la fibra óptica tirando y girando el tubo flexible **(A)**.

3) Destornillar el tubo **(B)** en sentido antihorario con la llave en dotación **(E)**.

4) Quitar la tapa **(D)** con su pantalla translúcida.

5) Quitar la bombilla quemada e insertar, correctamente centrada, la nueva.

6) Volver a montar la pantalla con su tapa, haciendo atención al punto de referencia **(F)**; atornillar el tubo **(B)** y insertar el flexible de fibras ópticas.

ZED PARED - MONTAJE

1) Cortar la corriente del equipo general.

2) Desarmar la tapa **(G)** aflojando el tornillo central.

3) Desarmar el soporte **(H)** aflojando el tornillo **(1)**.

4) Fijar a la pared el soporte **(H)** con los tornillos puestos en los agujeros **(I)**, haciendo pasar los cables eléctricos a través de la perforación **(M)**.

5) Montar el cuerpo de la lámpara sobre el soporte **(H)** y fijarlo con el tornillo **(1)**. Conectar los cables eléctricos a la mordaza: el cable verde-amarillo debe ser conectado a la regleta de tierra 

ATENCIÓN: el circuito de tierra del edificio tiene que ser realizado según las normas de seguridad vigentes.

Volver a montar la tapa **(G)** e insertar la fibra óptica **(A)** en su lugar.

Aparato conforme a las normas europeas vigentes y certificado por:



La seguridad del aparato está garantizada con la observancia de estas instrucciones, por lo tanto se recomienda conservarlas.

GARANTIA Para este aparato, rigen las condiciones de garantía vigentes en el País de venta. Para disfrutar de las condiciones de garantía, es necesario presentar el recibo de compra.



AVVERTENZE PER LA SICUREZZA D'UTILIZZO

L'apparecchio di illuminazione che avete acquistato è costruito secondo le vigenti normative di sicurezza europee ed è stato collaudato e certificato da un Istituto qualificato per il marchio di qualità.

L'utilizzo sicuro di apparecchi elettrici con parti ad elevata temperatura richiede, oltre alla normale prudenza, l'osservanza delle seguenti istruzioni.

Leggere attentamente e conservare le istruzioni allegate all'apparecchio per future necessità.

Si consiglia di far installare l'apparecchio da personale specializzato.

Non usare l'apparecchio per usi impropri non previsti dal normale utilizzo secondo la tipologia per la quale è stato progettato.

Non montare lampadine di potenza superiore o diverso tipo da quelle indicate nelle istruzioni di montaggio e sulle etichette apposte sull'apparecchio stesso.

Per sostituire la lampadina o pulire l'apparecchio **SI DEVE:**

a) staccare la spina se l'apparecchio ne è munito o togliere la tensione elettrica dell'impianto;

b) lasciare raffreddare completamente la lampadina e l'apparecchio prima di toccarlo con mani.

NON PULIRE MAI l'apparecchio acceso o ancora caldo.

NON UTILIZZARE liquidi infiammabili per la pulizia.

Tenere presente che le parti in vetro, lampadina compresa, possono rompersi costituendo frammenti taglienti, pertanto usare molta cautela nel maneggiarli.

Non installare apparecchi in zone ove possano facilmente essere urtati, in particolare modo tenerli lontano dalla portata dei bambini.

Non montare l'apparecchio troppo vicino a materiali facilmente infiammabili come tende o altro e non coprire l'apparecchio impedendone il raffreddamento.

Non consentire ai bambini di giocare con l'apparecchio.

Se il cavo di alimentazione risultasse danneggiato o si verificassero altri guasti o funzionamenti anomali, far riparare l'apparecchio da un punto vendita Lumina.

ANWEISUNGEN FÜR DEN SICHEREN GEBRAUCH

Das erworbene Beleuchtungsgerät ist gemäß den derzeit geltenden Europäischen Sicherheitsnormen konstruiert worden und wurde von einem qualifizierten Institut für Qualitätszeichen geprüft und zertifiziert.

Der sicherer Gebrauch von elektrischen Geräten mit Teilen in erhöhter Temperatur, verlangt neben der gewöhnlichen Vorsicht, die Beachtung der folgenden Anweisungen:

Die dem Gerät beigefügten Gebrauchsanweisungen genau durchlesen und für zukünftige Bedarfsfälle aufheben.

Es wird empfohlen, das Gerät durch qualifiziertes Personal installieren zu lassen.

Das Gerät nicht für unangebrachte Zwecke nutzen, die nicht zum normalen Gebrauch zählen, gemäß der Typologie für welche es geplant wurde.

Keine Leuchtmittel mit höherer Stärke oder anderen Typs verwenden, als in den Anweisungen und Beschriftungen auf dem Gerät selber angegeben.

Um das Leuchtmittel auszuwechseln oder das Gerät zu reinigen muß man:

a) Stecker ausziehen oder Spannung unterbrechen.

b) Das Leuchtmittel und das Gerät vollständig erkalten lassen, bevor es mit den Händen berührt wird.

Nie das eingeschaltete oder warme Gerät reinigen.

Keine brennbaren Flüssigkeiten zum Reinigen benutzen.

Zur Kenntnis nehmen, daß die Glasteile, Leuchtmittel eingeschlossen, zerbrechen können und dadurch scharfe Scherben entstehen können, deshalb sehr vorsichtig damit umgehen.

Nicht an Stellen installieren, wo sie leicht zu stoßen sind, vor allem in Reichweite von Kindern fernhalten.

Das Gerät **nicht** zu nahe an leicht brennbaren Materialien wie Gardinen oder anderem installieren und das Gerät nicht abdecken um die Abkühlung zu verhindern.

Kindern **nicht** zulassen, mit dem Gerät zu spielen.

Sollte das Beschickungskabel beschädigt sein oder andere Schäden oder abweichendes Funktionieren eintreten, sollte das Gerät bei einem Lumina-Stützpunkthändler repariert werden.

REMARKS FOR A SAFE USE

The light fitting that you have purchased has been designed and built according to European security norms in force and is certified by an appointed Institute for Quality Marks.

The safe use of a light fitting embodying high temperature components requires, beyond the necessary attention, to carefully follow these instructions:

Read carefully and conserve the instructions for the correct use of the light fitting.

We suggest to have the fitting installed by a specialized technician.

Do not use the light fitting for improper applications, that haven't been foreseen in the project.

Do not use bulbs of higher power than the one specified in the instructions and on the labels stuck on the light fitting.

The glass components - bulb included - can break and therefore are **dangerous** if uncarefully handled.

Light fittings should be installed **out of the reach of children** and in such a position where they cannot be hit by anything.

Do not install the light fitting too close to flammable materials (curtains, etc.), nor cover it, to prevent the normal cooling.

Do not allow children to play with the fitting.

In case of troubles, misworking or damage to the cable, contact your Lumina dealer for checking and repairing.

Moreover, we suggest to remember:

Never clean the light fitting when hot or under tension.

Never use flammable products to clean the light fitting.

Do not use flammable products to clean the light fitting.

Do not use flammable products to clean the light fitting.

Do not use flammable products to clean the light fitting.

Do not use flammable products to clean the light fitting.

Do not use flammable products to clean the light fitting.

Do not use flammable products to clean the light fitting.

Do not use flammable products to clean the light fitting.

Do not use flammable products to clean the light fitting.

Do not use flammable products to clean the light fitting.

Do not use flammable products to clean the light fitting.

Do not use flammable products to clean the light fitting.

Do not use flammable products to clean the light fitting.

Do not use flammable products to clean the light fitting.

Do not use flammable products to clean the light fitting.

Do not use flammable products to clean the light fitting.

Do not use flammable products to clean the light fitting.

Do not use flammable products to clean the light fitting.

Do not use flammable products to clean the light fitting.

Do not use flammable products to clean the light fitting.

Do not use flammable products to clean the light fitting.

Do not use flammable products to clean the light fitting.

Do not use flammable products to clean the light fitting.

Do not use flammable products to clean the light fitting.

Do not use flammable products to clean the light fitting.

Do not use flammable products to clean the light fitting.

Do not use flammable products to clean the light fitting.

Do not use flammable products to clean the light fitting.

Do not use flammable products to clean the light fitting.

Do not use flammable products to clean the light fitting.

Do not use flammable products to clean the light fitting.

Do not use flammable products to clean the light fitting.

Do not use flammable products to clean the light fitting.

Do not use flammable products to clean the light fitting.

Do not use flammable products to clean the light fitting.

Do not use flammable products to clean the light fitting.

Do not use flammable products to clean the light fitting.

Do not use flammable products to clean the light fitting.

Do not use flammable products to clean the light fitting.

Do not use flammable products to clean the light fitting.

NOTICES POUR LA SÉCURITÉ D'EMPLOI

L'appareil éclairant que vous avez acheté est construit suivant les normes de sécurité en vigueur dans la Communauté Européenne, et il a été testé et certifié par un institut qualifié pour le marquage de qualité.

Au bout de l'utilisation plus sûre d'appareils électriques avec des pièces composantes qui dégagent des températures très élevées, il faut observer, outre que la prudence normale, les instructions qui sont reportées ci-dessous:

Lisez et conservez (pour toute éventualité à l'avenir) très soigneusement les instructions dont l'appareil est équipé.

Nous conseillons de faire installer l'appareil par des techniciens spécialisés.

N'utilisez pas l'appareil pour des usages impropres c'est à dire qui ne sont pas prévus en base à la typologie pour laquelle il a été projeté.

Ne montez pas d'ampoules de puissances supérieures ou de types différents par rapport à ce qui est indiqué dans les instructions de montage et sur les étiquettes portées sur l'appareil même.

Pour remplacer l'ampoule ou pour nettoyer l'appareil il faut:

a) débrancher la fiche si l'appareil en est muni ou enlever le courant électrique du réseau;

b) laisser l'ampoule et l'appareil se refroidir complètement avant des les toucher avec vos mains.

NE JAMAIS NETTOYER l'appareil allumé ou encore chaud.

NE JAMAIS UTILISER des liquides inflammables pour le nettoyage.

N'oubliez pas que les parties en verre, y compris l'ampoule, peuvent se casser et originer des morceaux tranchants: **il faut donc faire beaucoup d'attention en les manipulant.**

N'installez pas les appareils aux endroits où ils peuvent être heurtés, et surtout tenez-les hors de portée des enfants.

Ne montez pas l'appareil trop rapproché à des matériaux facilement inflammables, comme les rideaux ou d'autres, et ne couvrez pas l'appareil ce qui en empêcherait le refroidissement.

Ne permettez pas aux enfants de jouer avec l'appareil.

Dans le cas où le câble d'alimentation s'averait endommagé ou s'ils s'averaient d'autres défauts ou d'anomalies de fonctionnement, faites effectuer la réparation de l'appareil par un revendeur de Lumina.

ADVERTENCIA PARA SEGURIDAD DE UTILIZACIÓN

El aparato de iluminación que ha adquirido está construido según la vigente normativa de seguridad europea y ha sido probado y certificado por un conocido Instituto de calidad.

La utilización segura de aparatos eléctricos con partes de elevada temperatura requiere, además de la prudencia normal, la observancia de las siguientes instrucciones.

LEER Y CONSERVAR ATENTAMENTE las instrucciones adjuntas al aparato para necesidades futuras.

Se aconseja hacer instalar el aparato por personal especializado.

No usar el aparato para usos improprios no previstos en la normal utilización según la tipología para la cual ha sido proyectado.

No montar bombillas de potencia superior o de distinto tipo a las indicadas en las instrucciones de montaje y en las etiquetas pegadas sobre el mismo aparato.

Para sustituir la bombilla o limpiar el aparato **SE DEBE:**

a) Quitar el enchufe de la toma eléctrica si el aparato va provisto o cortar la corriente eléctrica de la instalación.

b) Dejar enfriar totalmente la bombilla y el aparato antes de tocarlo con las manos.

NO LIMPIAR NUNCA el aparato encendido o todavía caliente.

NO UTILIZAR líquidos inflamables para la limpieza.

Tener presente que las partes de vidrio, bombilla incluida, pueden romperse constituyendo fragmentos cortantes, por lo tanto ser muy prudentes en su manejo.

No instalar aparatos en zonas donde puedan ser fácilmente golpeados en particular **mantenerlos alejados de los niños.**

No montar el aparato demasiado cerca de material fácilmente inflamable como cortinas o similares y no cubrirlo impidiendo su refrigeración.

No permitir a los niños de jugar con el aparato.

Si el cable de alimentación resultase dañado o sufriera cualquier otro desperfecto o funcionamiento anormal, hacer reparar el aparato en un punto de venta Lumina.

info@lumina.it



LUMINA
www.lumina.it

LUMINA ITALIA Srl
via Casorezzo, 63
20010 Arluno (MI)
Tel. +39 02 903752.1
Fax +39 02 90376655

LUMINA DEUTSCHLAND GmbH
Postfach 1208
D-71113 Gärtringen
Tel. 07034 21998
Fax 07034 20175

LUMINA SCHWEIZ GmbH
Bergstrasse 1/3
CH-4513 Langendorf
Tel. 032 6821959
Fax 032 6823338

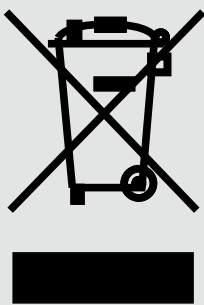
cod. 4000068



RAEE
ElektroG
WEEE
DEEE

cod. 4000456

Istruzioni
Hinweisungen
Instructions
Instrucciones



(I)

SMALTIMENTO DELL'APPARECCHIO - RAEE (direttiva comunitaria 2002/96/EC in vigore per le attrezzature elettriche ed elettroniche)



Questo simbolo sul prodotto o sulla confezione indica che a fine vita, il prodotto è un rifiuto che non deve essere smaltito come rifiuto urbano ma deve essere destinato alla raccolta differenziata. È responsabilità dell'utente smaltire questa attrezzatura presso i punti designati per la raccolta di attrezzature elettriche ed elettroniche usate. Per determinare l'ubicazione delle aree pubbliche di raccolta contattare: il comune di residenza, l'ente di raccolta dei rifiuti o chiedere al venditore. Anche il venditore può ritirare il vecchio prodotto acquistandone uno nuovo dello stesso tipo. Lo smaltimento errato può causare danni alle persone e all'ambiente per la possibile presenza di sostanze pericolose. Sono previste sanzioni in caso di smaltimento abusivo dei suddetti rifiuti.

(D)

PRODUKTENTSORGUNG NACH - ElektroG (europäischen Richtlinie 2002/96/EG über elektrische und elektronische Geräte)



Dieses Symbol auf dem Produkt oder seiner Verpackung bedeutet, dass dieses Produkt nicht mit dem Hausmüll zusammen entsorgt werden darf. Sie sind verpflichtet, dieses Gerät über eine angegebene Sammelstelle für elektrische bzw. elektronische Geräteabfälle zu entsorgen. Wenn Sie Fragen bzgl. Ihrer nächsten Sammelstelle für solche Abfälle haben, nehmen Sie bitte Kontakt mit den örtlichen Behörden, der Müllentsorgungsorganisation für Ihren Haushalt oder mit dem Geschäft, wo Sie das Produkt gekauft haben, auf. Die falsche Entsorgung kann Menschen und Umwelt schaden. Im Falle von widerrechtlicher Entsorgung o.g. Abfälle ist eine Geldstrafe vorgesehen.

(GB)

DISCHARGE OF LUMINAIRE - WEEE (European Directive 2002/96/EC governing used electrical and electronic appliance)



This marking on the product or on its packaging illustrates that this product at its end-life is an electrical waste, and may not be disposed as a normal household waste. You are responsible of the correct disposal of this equipment through a designated waste electrical and electronic equipment collection. To determine the locations for dropping off a WEEE contact your local government office, the waste disposal organisation that serves your house, or the store at which you purchased the product. The store can also withdraw the product. Wrong disposal may cause damages to people and the environment for the possibility of dangerous substances. Sanctions are provided for an illegal disposal of electrical waste.

(F)

REJET DES DÉCHETS DE CET ÉQUIPEMENT - DEEE (directive Européenne 2002/96/EC sur la récupération des équipements électriques et électroniques)



Ce symbole sur le produit ou sur son emballage indique que cet équipement ne soit pas jeté avec les déchets municipaux non triés. Le symbole indique que ce produit devrait être jeté séparément des déchets ménagers. Il est de votre responsabilité de vous débarrasser de cet équipement et de tout autre équipement électrique et électronique en vous servant des collecteurs spécifiques désignés par le gouvernement ou les autorités locales. Le rejet des déchets conforme à ces points ainsi que la réutilisation aidera à empêcher de potentielles conséquences négatives pour l'environnement et pour la santé humaine. Pour des informations plus détaillées sur le rejet des déchets de votre vieil équipement, entrez en contact avec vos autorités locales, service des ordures, ou le magasin où vous avez acheté le produit. Le magasin peut reprendre votre vieux équipement si vous un achetez un nouveau du même type. Des sanctions sont prévues en cas de rejet illégal de ce type de déchets.

(E)

ELIMINACIÓN DEL APARATO - RAEE (Directiva europea 2002/96/EC que rige los aparados eléctricos y electrónicos)



Esta indicación en el producto o en su embalaje, significa que al fin de su vida útil no se puede tirar a la basura. Es su responsabilidad reciclarlo correctamente, depositándolo en un punto de recogida de equipos eléctricos y electrónicos designado a tal efecto. Para determinar las ubicaciones en las que puede deshacerse de tales residuos eléctricos y electrónicos, póngase en contacto con la oficina gubernamental local, con la organización de residuos que se encarga de recoger la basura doméstica de su zona o con la tienda en la que compró el producto. La tienda también puede quedarse con el producto. No reciclar adecuadamente puede causar daños al medioambiente al existir la posibilidad de vertido de sustancias inadecuadas. Pueden ser multados al respecto.